

TARANKO  
MEBLE

# INSTRUKCJA MONTAŻU

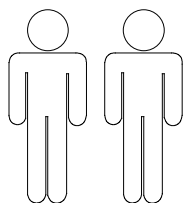

**2 Osoby**  
**2 Person**  
**2 Persone**  
**2 Человек**

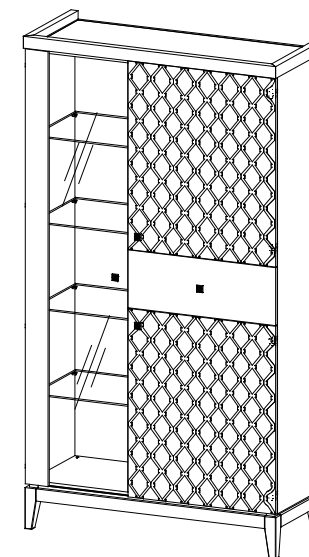
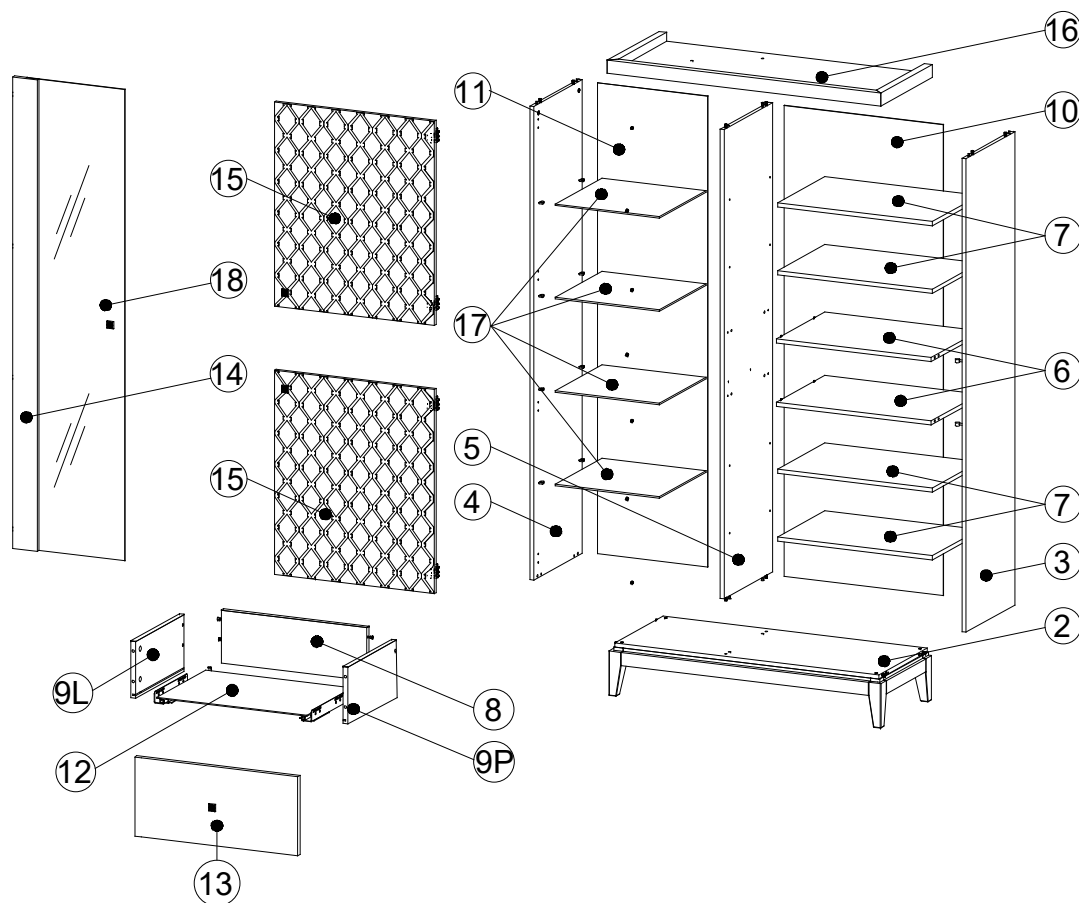
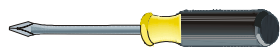
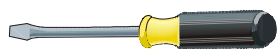















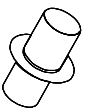

Nazwa Modelu: Via

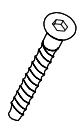
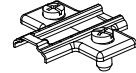
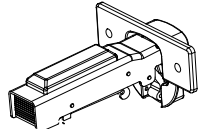
Typ: VI-W2/A witryna

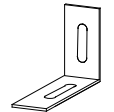
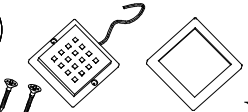
Strona Nr: 2 z 10

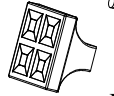
Nr	Nazwa	Długość	Szerokość	Grubość	Ilość elem.	Paczka
2	Wieniec zespolony D	1106	443	198	1	1/7
3	Bok P	1806	425	16	1	2/7
4	Bok L	1806	425	16	1	2/7
5	Przegroda pionowa	1792	422	16	1	2/7
6	Przegroda pozioma	629	422	16	2	1/7
7	Półka	629	412	16	4	1/7
8	Tył szuflady	589	138	16	1	1/7
9	Bok szuflady L,P	400	150	16	2	1/7
10	Ścianka tylna P	1818	647	3	1	4/7
11	Ścianka tylna L	1818	447	3	1	4/7
12	Dno szuflady	605	404	3	1	4/7
13	Front szuflady	650	240	16	1	3/7
14	Front listwa pionowa L	1800	100	16	1	6/7
15	Front G,D	779	650	16	2	3/7
16	Wieniec G	1112	450	50	1	1/7
17	Półka szklana	423	407	6	4	7/7
18	Szkle front.	1800	400	4	1	6/7

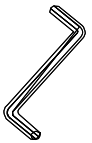
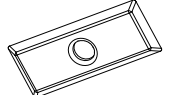
Legenda L-lewy, P-prawy, G- góra, D-dół

(A1)  Ø8x36 x20	(B1)  B34x5x11 x20	(B2)  B34x5x11 x20
(C5)  Ø3,0x25 x15	(C7)  Ø3,5x16 x16	(C17)  Ø6,3x13 x1
(C19)  Ø5,0x13 x4	(D1)  Ø5,0 x16	(D4)  Ø5,0 x16
(H2)  Ø7,0x50 x8	(I1)  x8	(J1)  x8
(K2)  dł. 400 P x1	(K2)  dł. 400 L x1	(L5)  x1
(O3)  x1	(S4)  x1	(U4)  M4x10 X1 M4x22 X3
(Z1)  Ø1,4x25 x44	(Z4)  x1	(Z10)  x15
		(Z15)  Ø8,0x40 x1



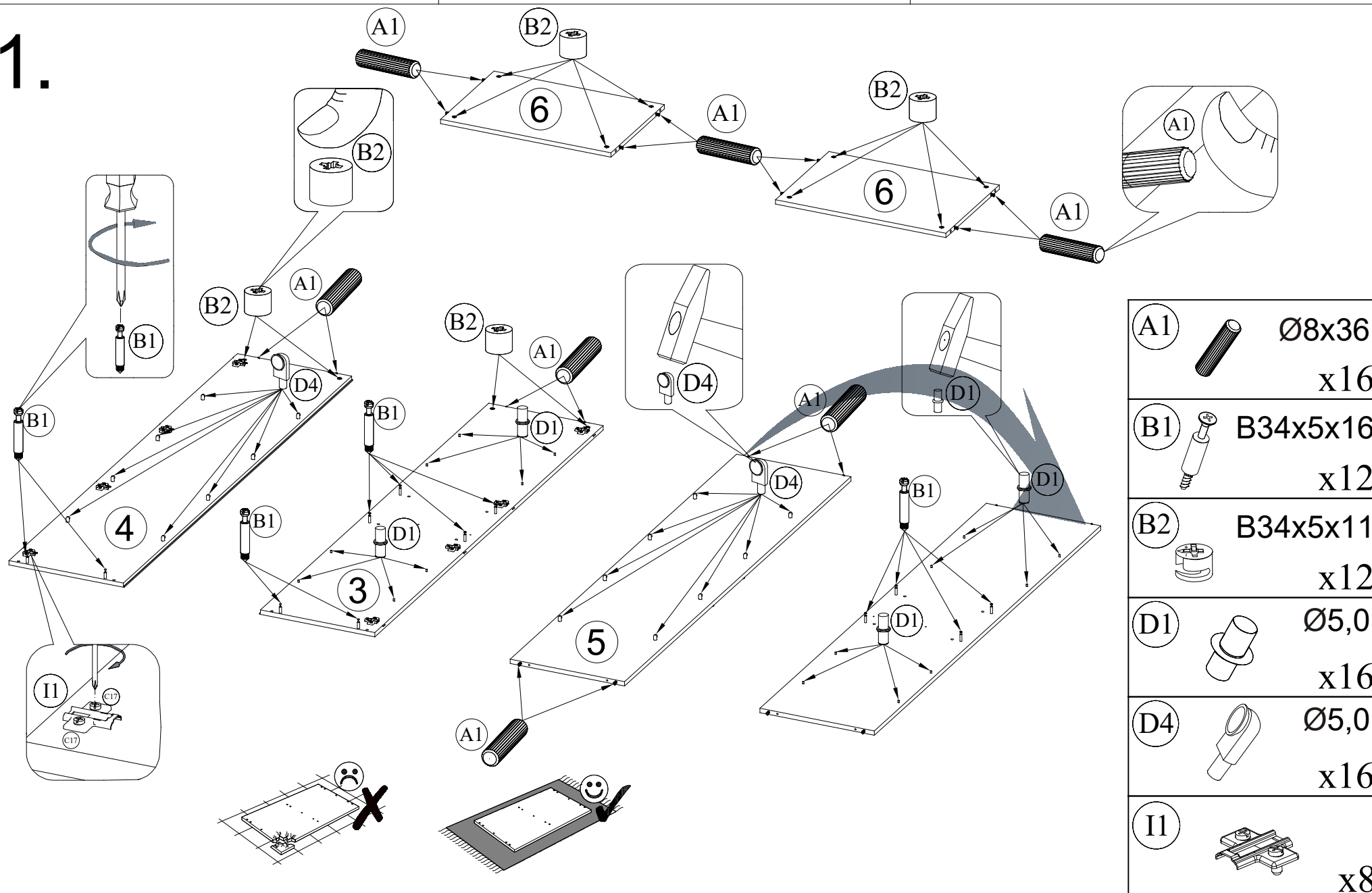

1.

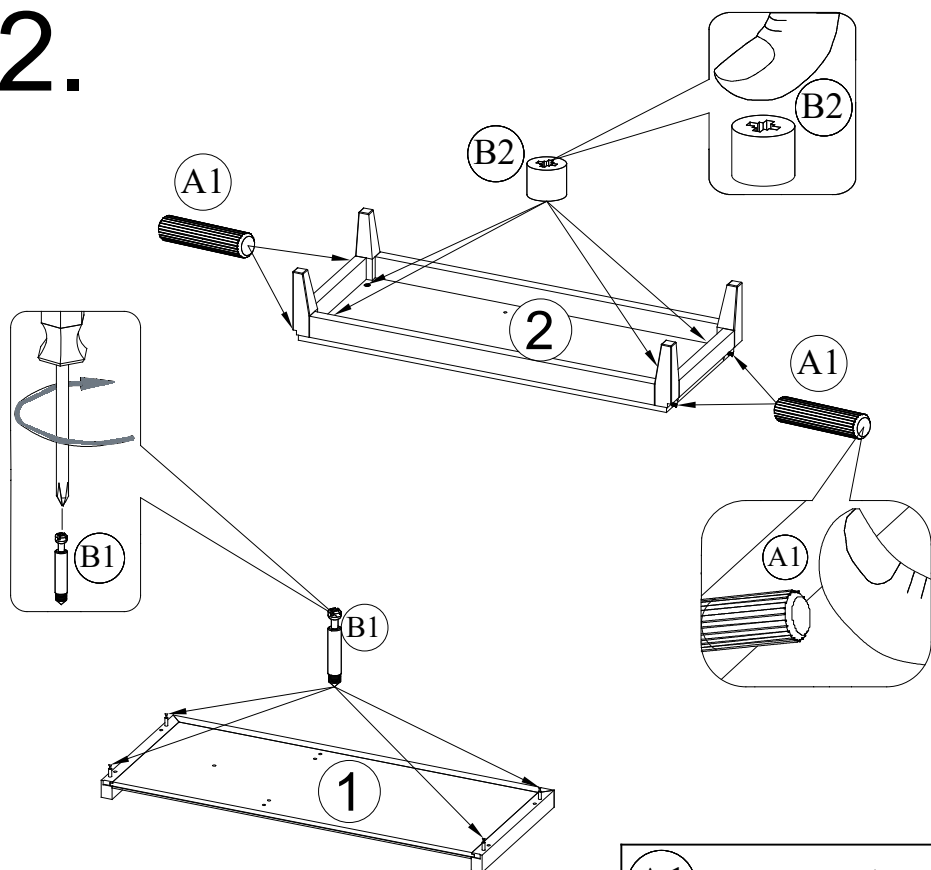

2.



A1		Ø8x36 x4
B1		B34x5x16 x4
B2		B34x5x11 x4

3.

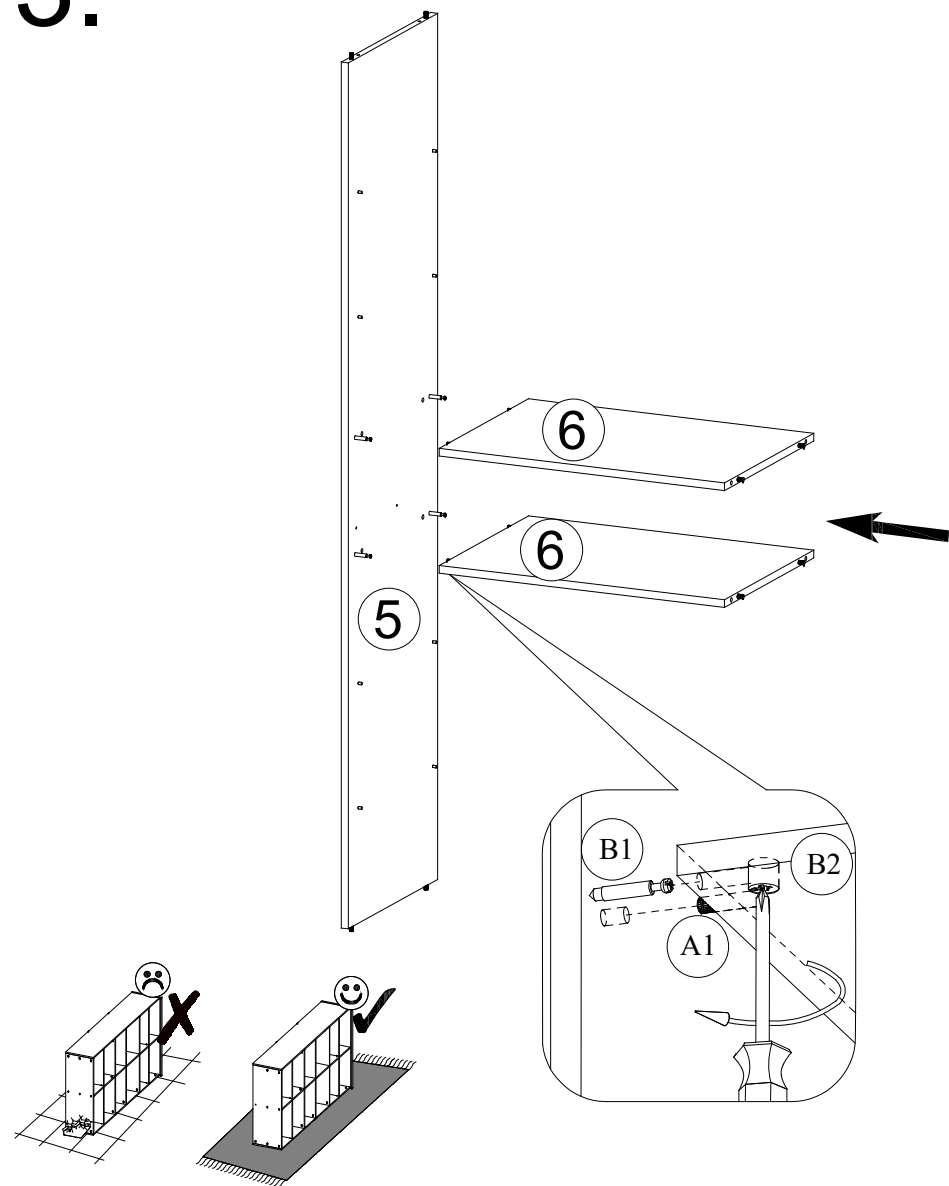

4.

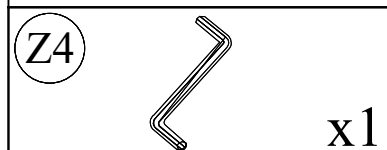
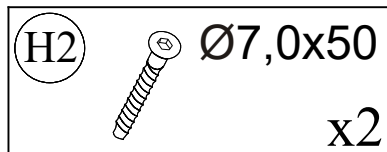
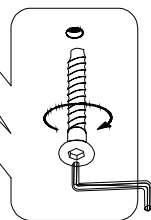
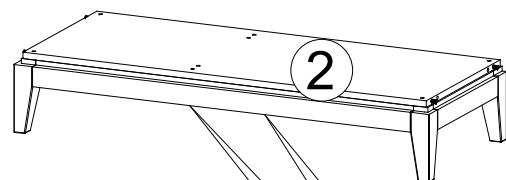
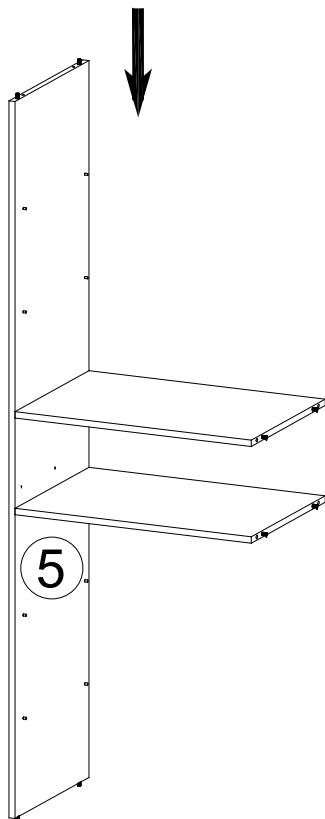

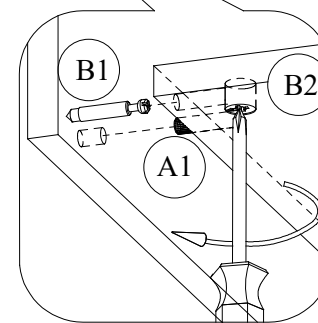
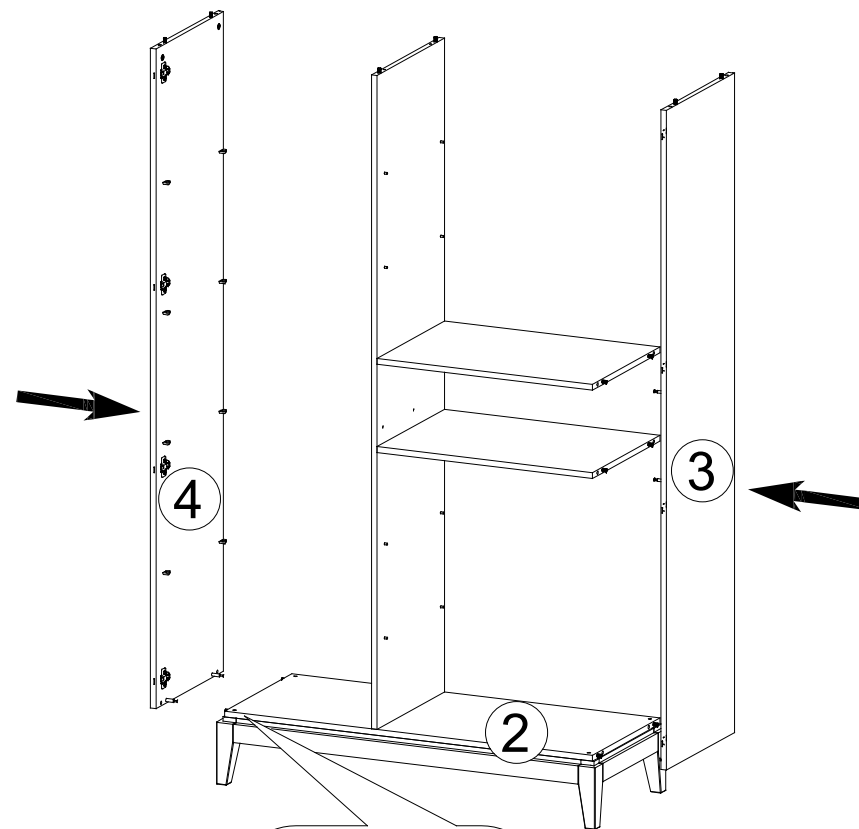

5.

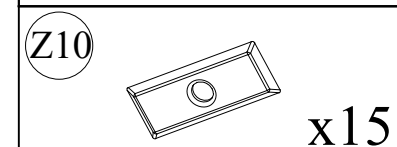
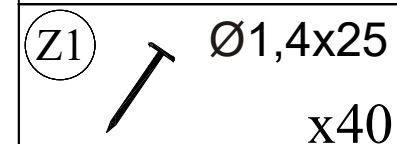
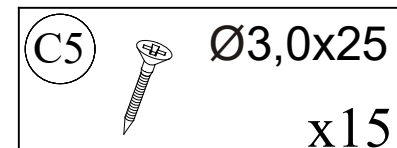
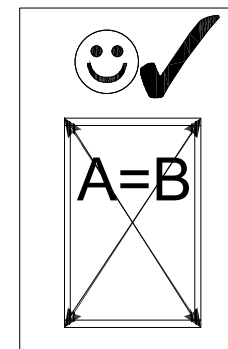
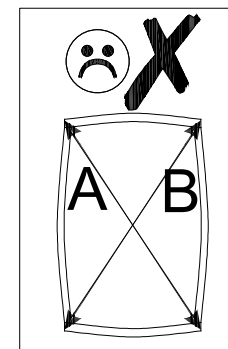
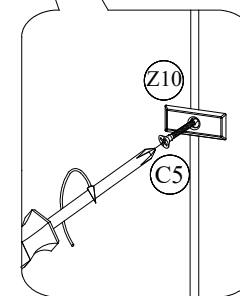
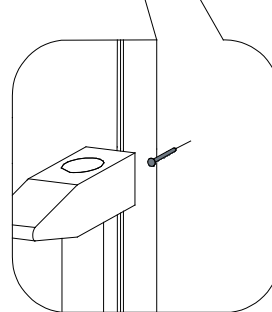
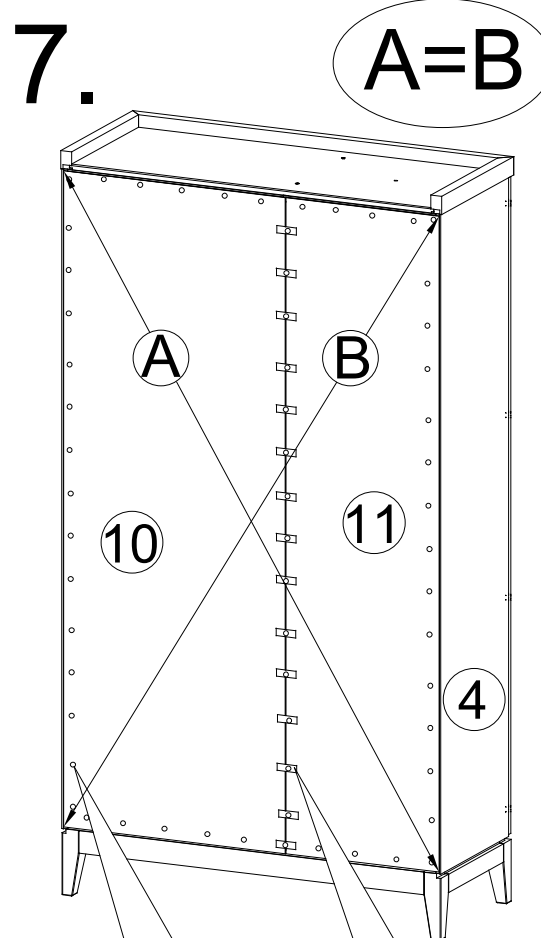
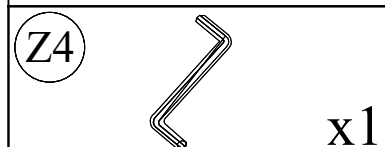
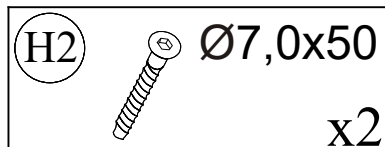
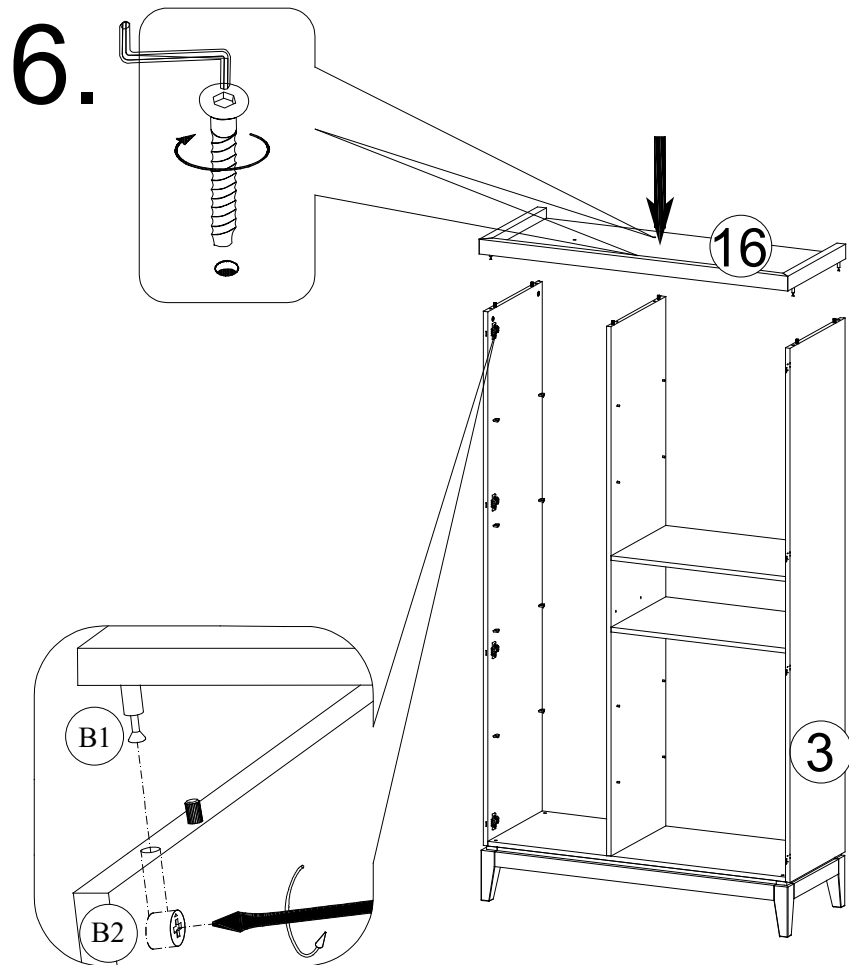



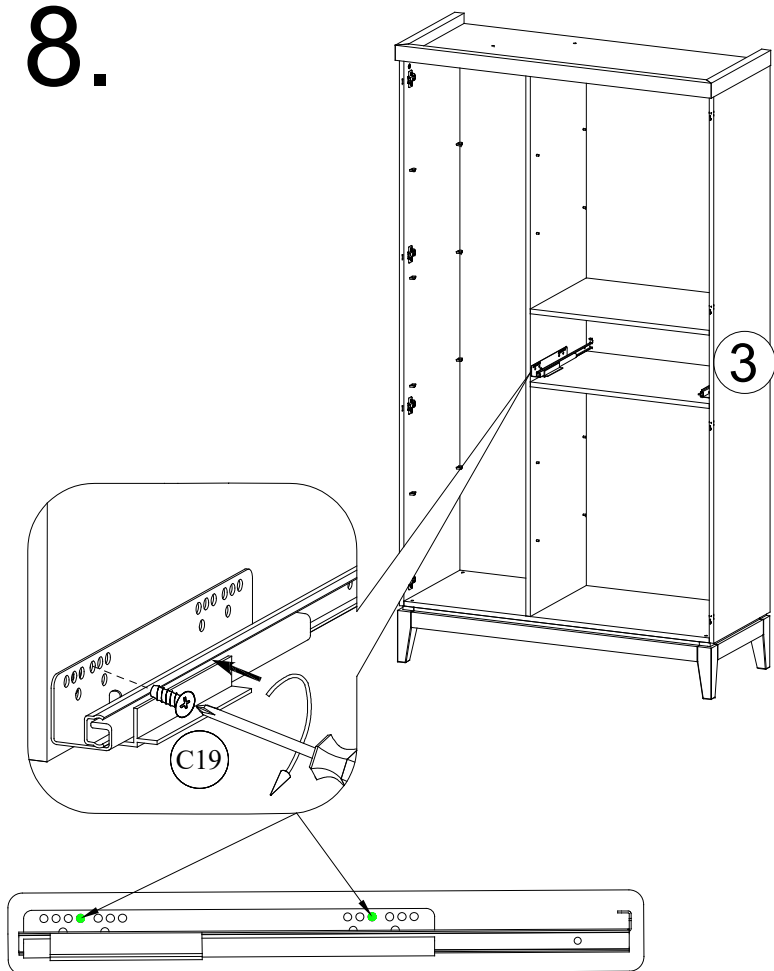

8.





(C19)  Ø5,0x13  
EURO x4

(K2) dt. 400 P  x1

(K2) dt. 400 L  x1

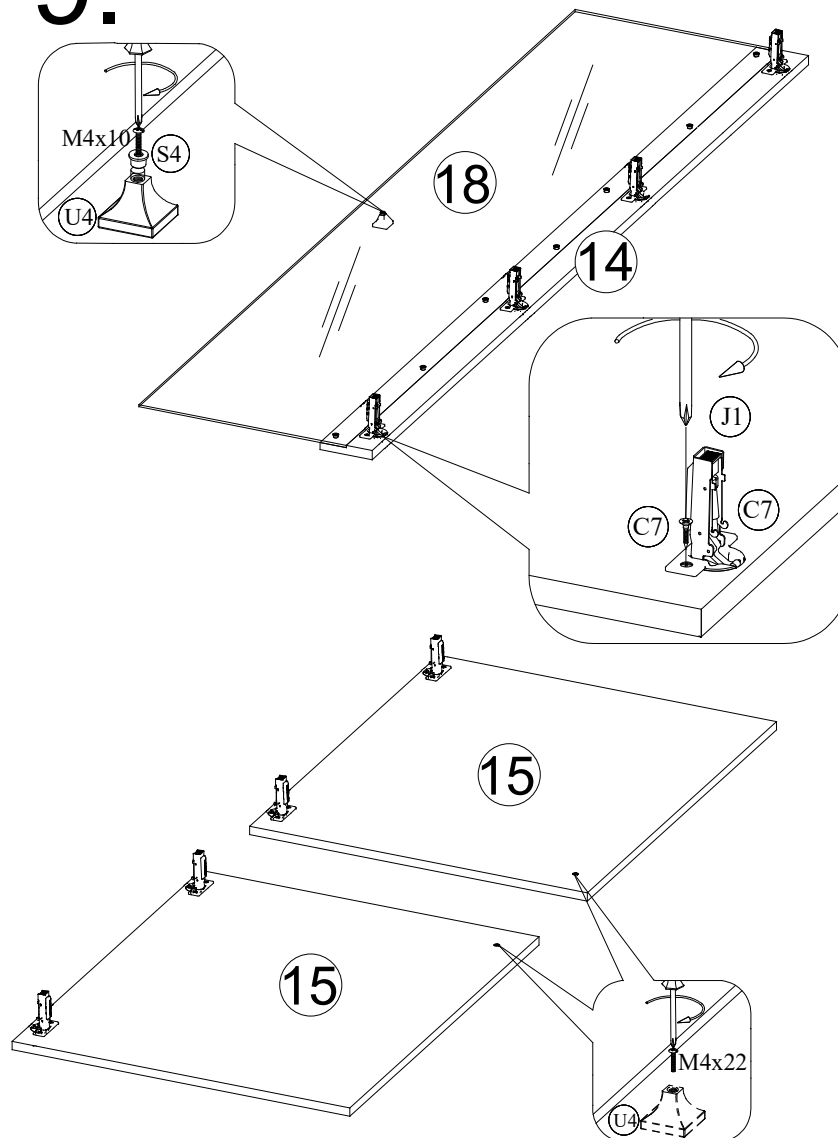
9.

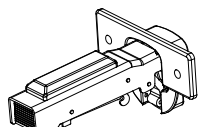

(C7)  Ø3,5x16  
x16

(J1)  x8

(S3)  x3

(S4)  x1

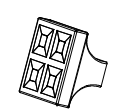
(U4)  M4x10  
x1

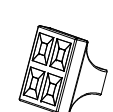
(U4)  M4x22  
x3

10.

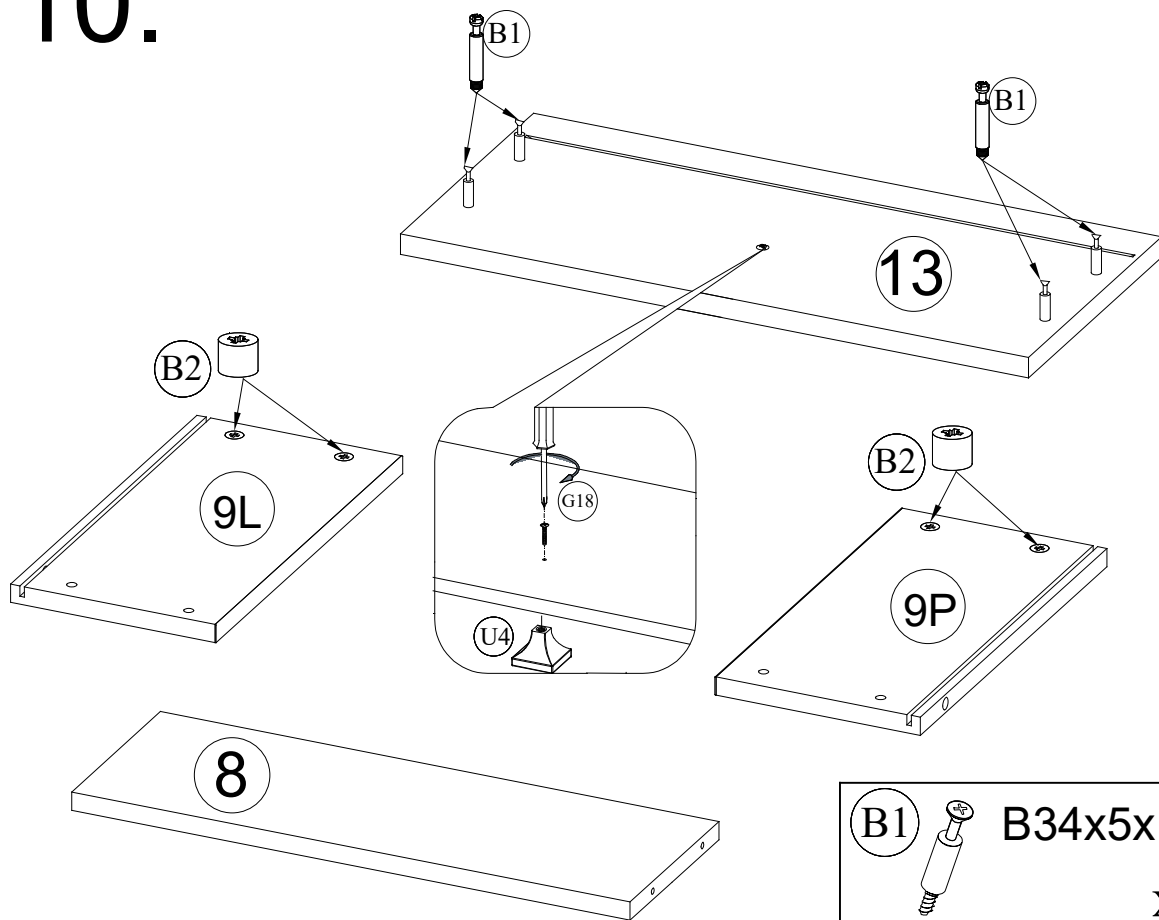

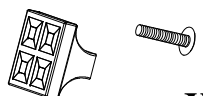

B1 B34x5x16  
x4

B2 B34x5x11  
x4

U4  x1

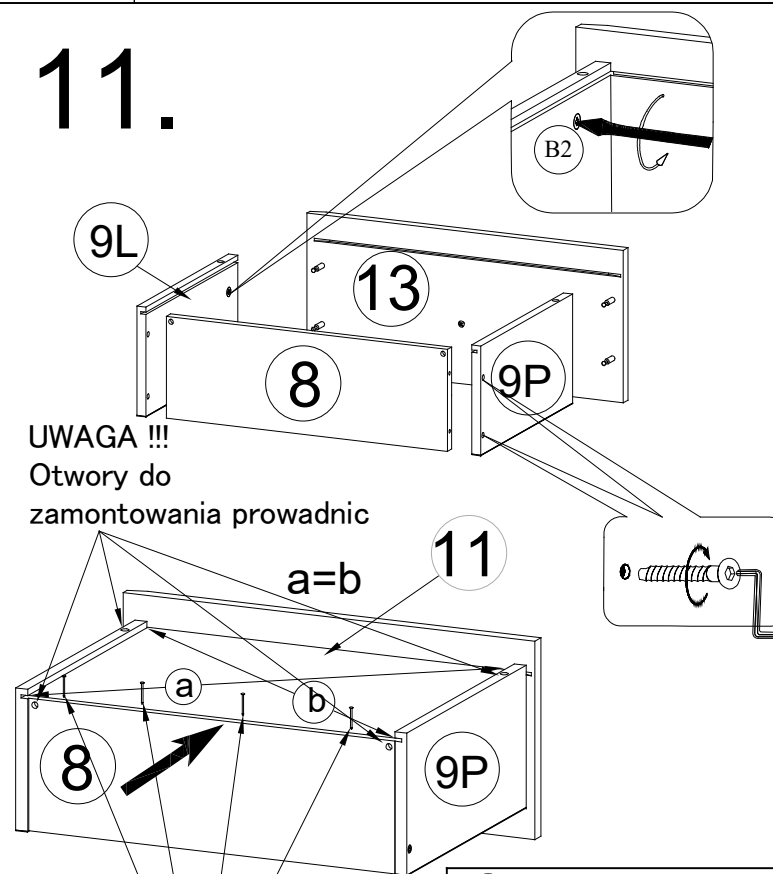
11.



H2  Ø7,0x50  
x4

Z1  Ø1,4x25  
x4

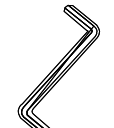
Z4  x1



# 12.

Krok 1

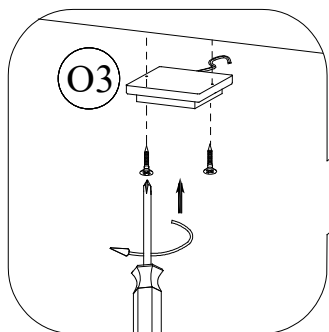

Krok 2

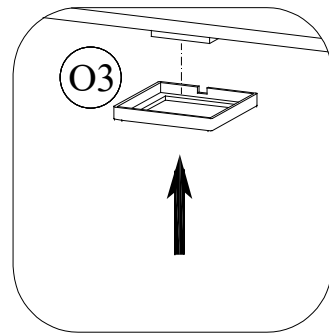

14

17

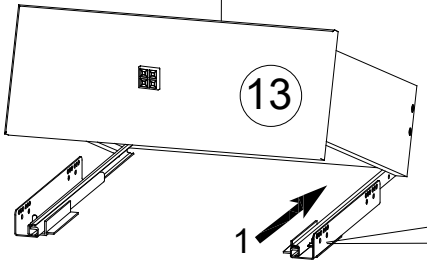

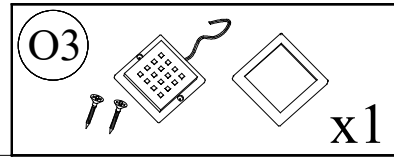
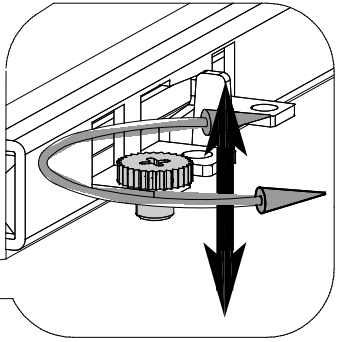
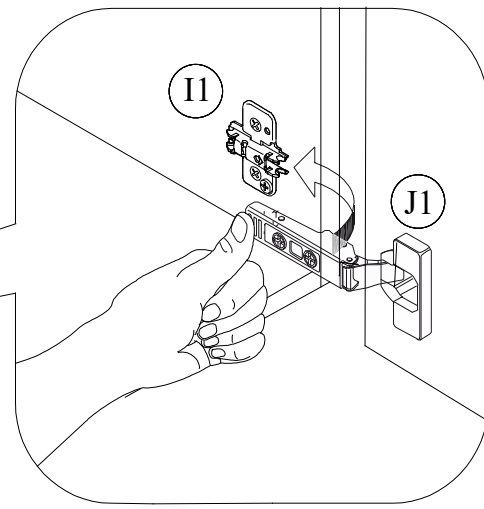
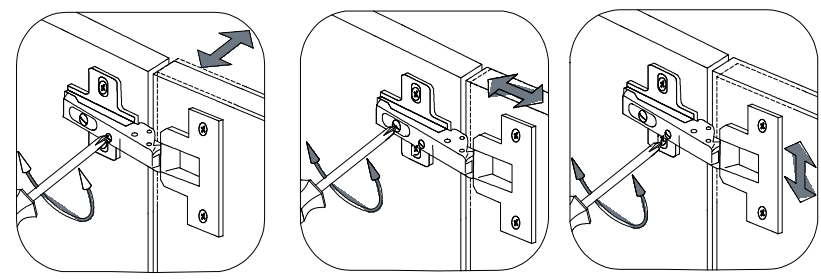

15

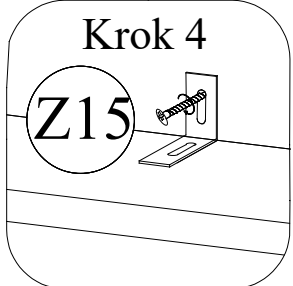
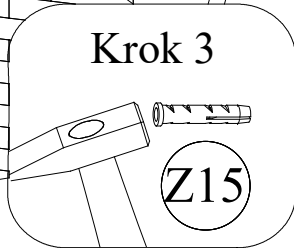
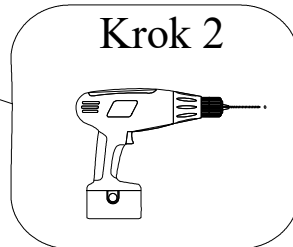
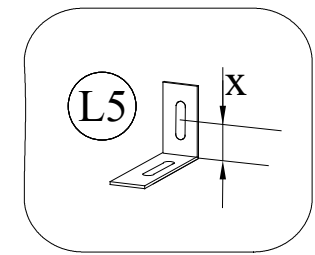
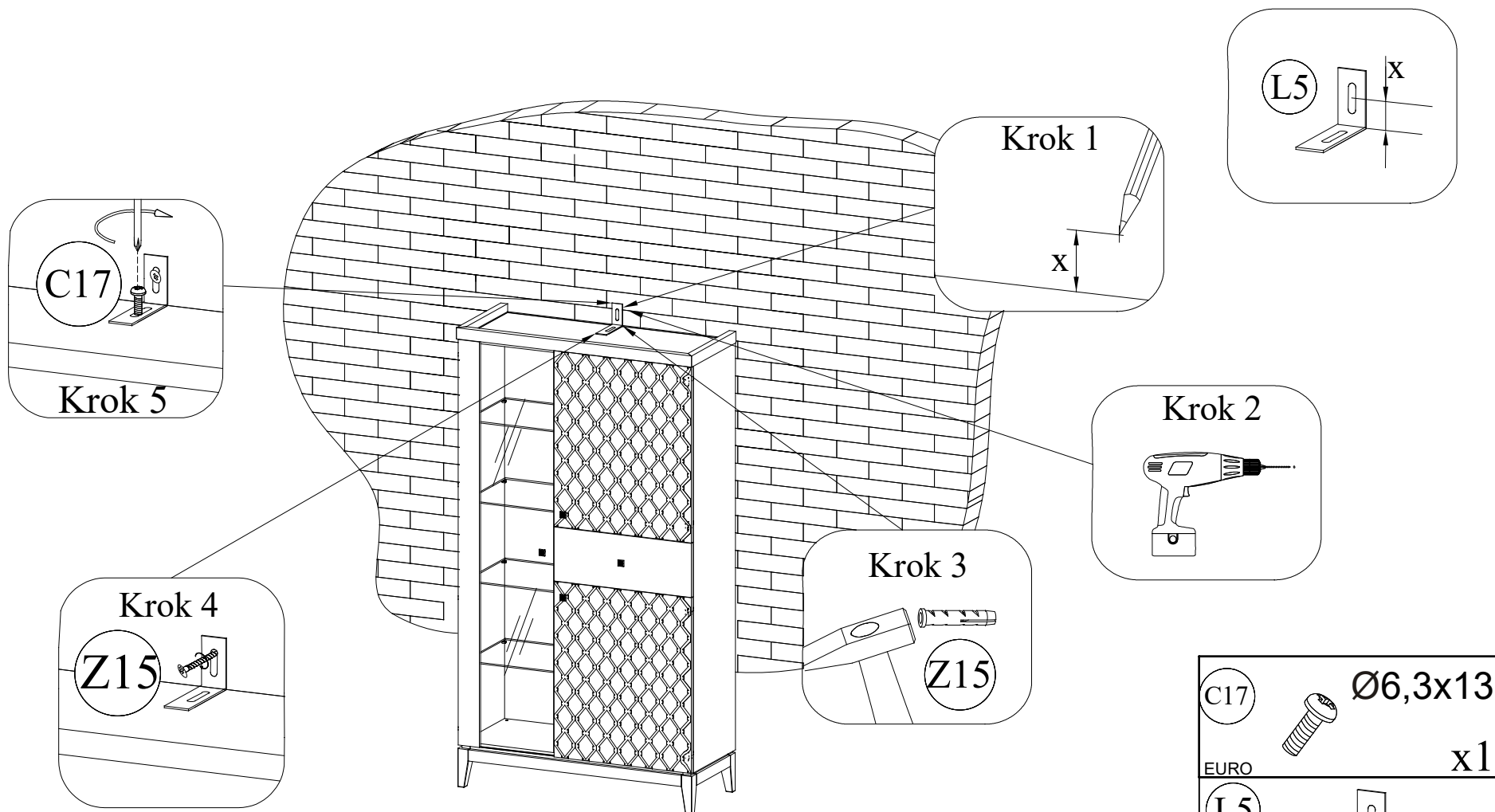

# 13.

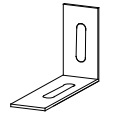

<b>C17</b>		<b>Ø6,3x13</b>	<b>x1</b>
<b>L5</b>			<b>x1</b>
<b>Z15</b>		<b>Ø8,0x40</b>	<b>x1</b>

**Szanowni Państwo**  
**Gratulujemy zakupu mebli z kolekcji MEBLE TARANKO**

**TARANKO**  
— MEBLE —

Nabyliście Państwo meble wykonane przy użyciu wysokogatunkowych naturalnych surowców: drewna litego i naturalnych oklein.

Chcemy zwrócić Państwa uwagę na specyficzne cechy tych materiałów.

**Okleiny i drewno lite to materiał stworzony przez przyrodę. Charakteryzuje się różnorodną formą usłojenia, różnicami kolorystycznymi i strukturalnymi nawet w obrębie jednego pnia i to stanowi ich niepowtarzalne piękno.** W związku z powyższym dopuszcza się różnicę w odcieniach elementów mebla. Każde rosnące drzewo jako żywy organizm wytwarza odmienną strukturę i zróżnicowany kolor w obrębie jednego pnia. Wynika to z naturalnych przyrostów rocznych. W związku z tym, drewno posiada zróżnicowany rysunek, kolorystykę, porowatość i tym samym różnie zachowuje się pod wpływem materiałów wykończeniowych. **Powyższe właściwości są świadectwem naturalnego pochodzenia zakupionych mebli, a różnice kolorystyczne wynikające z tego faktu nie mogą stanowić podstaw do ewentualnych reklamacji.** Pamiętajmy, że meble wykonane z drewna i oklein naturalnych nadal żyją i podlegają wpływom warunków zewnętrznych takich jak temperatura i wilgotność. Pod stałym wpływem światła zmienia się odcień barwy drewna i okleiny, zatem przy kolejnych zakupach należy liczyć się z możliwością wystąpienia różnic kolorystycznych. Przy właściwej pielęgnacji meble te długo będą zachowywać swą urodę.

Życzymy wiele satysfakcji z ich użytkowania.

**Zasady użytkowania i konserwacji mebli**

**TARANKO**  
— MEBLE —

1. Meble należy użytkować zgodnie z ich konstrukcją i przeznaczeniem.
2. Meble należy ustawiać na wypoziomowanej powierzchni.
3. Meble należy użytkować w pomieszczeniach zamkniętych, suchych i zabezpieczonych przed szkodliwymi wpływami czynników mogących spowodować trwałe ich uszkodzenie, jak również bezpośrednim działaniem promieni słonecznych.

Warunki klimatyczne dla użytkowników mebli są następujące:

- wilgotność względna powietrza 40 – 70 %
  - temperatura powietrza 15 – 30 °C.
4. Meble nie należy ustawiać w odległości mniejszej niż 0,5 m od czynnych źródeł ciepła (grzejniki i piece).
  5. Polakierowane powierzchnie mebli należy chronić przed zarysowaniami i obiciem.
  6. Powierzchnie blatów stołów, biurek, kredensów, szafek należy chronić, przed bezpośrednim działaniem gorących naczyń zamoczeniem i rozpuszczalnikami.
  7. Powierzchnie wykonane z drewna litego i naturalnych oklein należy odkurzać miękkimi tkaninami zwilżonymi w rozcieńczonym roztworze mydła i następnie wytrzeć do sucha. Przestrzegamy przed stosowaniem środków zawierających silikon oraz nielicznych chemicznych środków do konserwacji mebli gdyż mogą one działać negatywnie na wygląd powłoki lakierniczej.
  8. Zaleca się stosowanie maksymalnego obciążenia dopuszczalnego dla półek szklanych o długości do 50 cm – 15 kg, dla półek o długości do 97 cm – 10 kg przy czym przedmioty przechowywane powinny być równomiernie rozłożone na całej powierzchni półki.